

FS-Flex

Hochflexible Verpackungsinsel



*Für Beutel aus
recyclingfähigen
Folien geeignet*

Als Einzelmaschine oder Verpackungsinsel einsetzbar

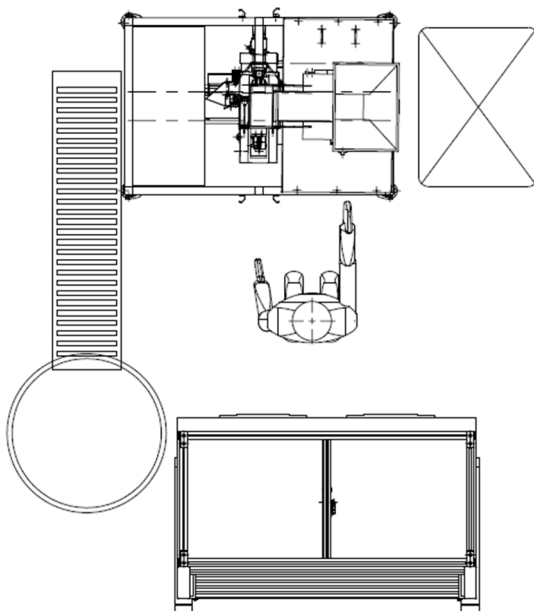

ENGAPACK

engineering and packaging



Beutelfüll- und Verschleißmaschine

FS Flex

Das Konzept der FS Flex ist „maximale Flexibilität bei wettbewerbsfähigen Kosten“.

Startup, Lohnverpacker oder Herstellung von Musterproduktion für Markttests ...?

Die Einsatzgebiete finden sich dort, wo mit möglichst geringem Personalaufwand kleine Stückzahlen mit hoher Variabilität der Beutelformen und -formate verpackt werden müssen. Sei es durch eine große Artikelvielfalt die einen extrem häufigen Wechsel von Beutelformaten erfordert oder geringe schlechte Personalverfügbarkeit.



- Verarbeitung verschiedener Beutelformen möglich
- hygienisches Design
 - Ausführung in Edelstahl
 - keine offenen Profile
 - einfache Reinigung
- Verwendung hochwertiger Komponenten
- Funktionen über Bedienpanel zu konfigurieren
- Rezepturverwaltung im Standard enthalten
- Formatwechsel in wenigen Minuten
- Dosierwaage inklusive
- geringer Platzbedarf



Sachets
mit und ohne Zipper



Doypack
mit und ohne



kleinstückige Produkte



Seitenfaltenbeutel
(single lip)



Konturbeutel
mit und ohne Zipper



Granulate

FS Flex

Technische Daten

FORMATBEREICH

Beutbreite	90 bis 190 mm
Beutellänge	120 bis 400 mm
Seitenfalte	bis 80 mm

MECHANISCHE LEISTUNG

max.	5 Beutel / min.
------	-----------------

(reale Ausbringungsleistung vom Produkt abhängig)

MASSE und ANSCHLÜSSE

Gesamtbreite	1.350 mm (ohne Beutelauslaufband)
Gesamtlänge	890 mm
Höhe	2.060 mm (ohne Dosierung)
Höhe	2.800 mm (mit Waage LW10)
elektrischer Anschluss	400 Volt, 2,5 kW
pneumatischer Anschluss	5 – 6 bar, ~ 300 l/min

VERPACKUNGSINSEL

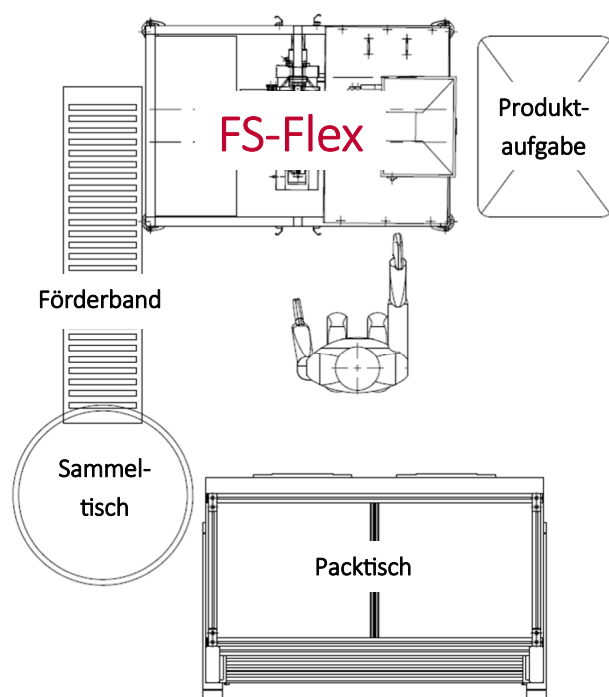

Besonders effizient ist **FS-Flex** als Kernelement einer „Verpackungsinselfunktion“, bei der ein Mitarbeiter den vollständigen Verpackungsprozess vom losen Produkt bis zum verschlossenen Versandkarton übernimmt. Durch die Kombination der verschiedenen Prozessschritte **wird die Ergonomie verbessert und die Motivation gesteigert**. Darüber hinaus wird die **Verpackungsqualität verbessert**, da die Endverpackung klar einem zugeordnet werden kann.

Ihr Weg zur FS-Flex

Miete ● Mietkauf ● Kauf



MIETE

Nutzung auf Zeit

Warum eine Maschine kaufen, wenn nicht klar ist, wie sich die Stückzahlen in der Zukunft entwickeln, oder nur ein bestimmter Auftrag abgewickelt werden muss. Müssen andere Investitionen getätigt werden, oder Rohwaren beschafft werden die Vorrang haben?

Bleiben Sie finanziell flexibel und bezahlen Sie die Kosten für den Einsatz der Verpackungslösung aus den laufenden Erträgen.

Dann ist eine Mietmaschine die passende Lösung.

Die Rückgabe der Mietmaschine kann problemlos mit Kündigung zum Ende des Folgemonats erfolgen.

MIETKAUF

Sofortige Nutzung - Bezahlung auf Zeit

Die FS-Flex ist die passende Lösung für Ihren Bedarf, aber es stehen andere Investitionen im Vordergrund? Es müssen Rohwaren beschafft werden die Vorrang haben?

Bleiben Sie finanziell flexibel und bezahlen Sie die Kosten für den Einsatz der Verpackungslösung auch beim Mietkauf aus den laufenden Erträgen.

Nach Zahlung der letzten vereinbarten Mietrate geht die FS-Flex in Ihren Besitz über.

KAUF

Der klassische Weg mit allen Freiheiten

Die FS-Flex ist die passende Lösung für Ihren Bedarf, aber Sie wollen alle Freiheiten in der Nutzung der Maschine?

Dann ist der klassische Kauf die optimale Lösung!

Wir unterstützen Sie gerne

- ⇒ Gestaltung des Arbeitsplatz
- ⇒ Entwicklung und Dimensionierung Ihrer Verpackungen
- ⇒ Beschaffung der passenden Beutel
- ⇒ Prozessoptimierung